

**ПРОЄКТ**  
**(Ф 03.02 – 107)**

**МІНІСТЕРСТВО ОСВІТИ І НАУКИ УКРАЇНИ**  
**Національний авіаційний університет**



**ОСВІТНЬО –ПРОФЕСІЙНА ПРОГРАМА**

**«ДИЗАЙН»**

(найменування освітньої програми)

**Другого (магістерського) рівня вищої освіти**

**за спеціальністю**            **022 «Дизайн»**  
(шифр та найменування спеціальності)

**галузі знань**                    **02 «Культура і мистецтво»**  
(шифр та найменування галузі)

**СМЯ НАУ ОПП 10.01.05–04–2024**

Освітньо-професійна програма  
Затверджена Вченою радою  
протокол № \_\_\_\_\_ від \_\_\_\_\_ 2024 р.

Вводиться в дію наказом ректора  
Голова комісії з реорганізації,  
в.о. ректора

\_\_\_\_\_  
Володимир ШУЛЬГА  
наказ № \_\_\_\_\_ від \_\_\_\_\_ 2024 р.

**КИЇВ**

	<b>Система менеджменту якості</b> <b>ОСВІТНЬО-ПРОФЕСІЙНА ПРОГРАМА</b> <b>«ДИЗАЙН»</b> Спеціальність 022 «Дизайн» Галузь знань 02 «Культура і мистецтво» Другого (магістерського) рівня вищої освіти	Шифр документа	СМЯ НАУ ОПШ 10.01.05(03)–04– 2024
		стор. 2 з 19	

Стандарт вищої освіти України: другий (магістерський) рівень, галузь знань 02 «Культура і мистецтво», спеціальність 022 «Дизайн».

Стандарт вищої освіти затверджено і введено в дію наказом Міністерства освіти і науки від 21.12.2018 р. № 1433.

## ЛИСТ ПОГОДЖЕННЯ освітньо-професійної програми

ПОГОДЖЕНО

Науково-методичною радою  
Національного авіаційного університету  
протокол № \_\_\_\_\_  
від «\_\_\_» \_\_\_\_\_ 2024 р.

Голова НМР НАУ,  
проректор з навчальної роботи  
\_\_\_\_\_ А. ПОЛУХІН

ПОГОДЖЕНО

Вченою радою Факультету наземних споруд  
і аеродромів  
протокол № \_\_\_\_\_  
від «\_\_\_» \_\_\_\_\_ 2024 р.

Голова Вченої ради Факультету наземних  
споруд і аеродромів  
\_\_\_\_\_ О. СТЕПАНЧУК

ПОГОДЖЕНО

кафедрою комп'ютерних технологій  
дизайну і графіки  
протокол № \_\_\_\_\_  
від «08» лютого 2024 р.  
Завідувач кафедри

\_\_\_\_\_ В. ВАСИЛЕНКО

ПОГОДЖЕНО

Студентською радою Факультету  
наземних споруд і аеродромів  
протокол № \_\_\_\_\_  
від «\_\_\_» \_\_\_\_\_ 2024 р.  
Голова студентської ради

\_\_\_\_\_ З. ЗАПОРОЖЕЦЬ



**Система менеджменту якості**  
**ОСВІТНЬО-ПРОФЕСІЙНА ПРОГРАМА**  
**«ДИЗАЙН»**  
Спеціальність 022 «Дизайн»  
Галузь знань 02 «Культура і мистецтво»  
Другого (магістерського) рівня вищої освіти

Шифр  
документа

**СМЯ НАУ ОПШ**  
**10.01.05(03)–04–**  
**2024**

стор. 3 з 19

## ПЕРЕДМОВА

РОЗРОБЛЕНО РОБОЧОЮ ГРУПОЮ (спеціальності 022 «Дизайн»), у складі:

Гарант освітньої програми:

**МАЙСТРЕНКО-ВАКУЛЕНКО ЮЛІЯ ВЯЧЕСЛАВІВНА** –

кандидат мистецтвознавства, доцент,

доцент кафедри комп'ютерних технологій дизайну і графіки \_\_\_\_\_

(підпис)

ЧЛЕНИ РОБОЧОЇ ГРУПИ:

**ВАСИЛЕНКО ВІКТОРІЯ МИКОЛАЇВНА**

кандидат технічних наук, доцент,

завідувач кафедри комп'ютерних технологій дизайну і графіки \_\_\_\_\_

(підпис)

**ГНАТЮК ЛІЛІЯ РОМАНІВНА** –

кандидат архітектури, доцент,

доцент кафедри комп'ютерних технологій дизайну і графіки \_\_\_\_\_

(підпис)

**ЖИДКОВА ТЕТЯНА ВОЛОДИМИРІВНА** –

кандидат технічних наук, доцент,

доцент кафедри комп'ютерних технологій дизайну і графіки \_\_\_\_\_

(підпис)

**РОЖАК-ЛИТВИНЕНКО КСЕНІЯ БОГДАНІВНА** –

кандидат мистецтвознавства, доцент,

доцент кафедри комп'ютерних технологій дизайну і графіки \_\_\_\_\_

(підпис)

**ЯСЕНОК СЕРГІЙ ОЛЕКСАНДРОВИЧ** –

здобувач вищої освіти Факультету

наземних споруд і аеродромів НАУ \_\_\_\_\_

(підпис)

Зовнішні стейкхолдери:

**СВІРКО ВОЛОДИМИР ОЛЕКСАНДРОВИЧ** –

директор Українського науково-дослідного

інституту дизайну та ергономіки \_\_\_\_\_

(підпис)

**КАНІВЕЦЬ ОЛЕКСАНДР ВАСИЛЬОВИЧ** –

директор ТОВ «АСКАНСАЛТІНГ», офіційний партнер

Autodesk із впровадження, навчання дизайну

в Autodesk Revit та супроводу BIM-технологій \_\_\_\_\_

(підпис)

**МАКОГОН ТЕТЯНА ІВАНІВНА** –

голова Київського осередку

Спілки дизайнерів України \_\_\_\_\_

(підпис)

Рецензії-відгуки зовнішніх стейкхолдерів (додаються).

Рівень документа – 3б

Плановий термін між ревізіями – 1 рік

**Врахований примірник №2**

	<b>Система менеджменту якості</b> <b>ОСВІТНЬО-ПРОФЕСІЙНА ПРОГРАМА</b> <b>«ДИЗАЙН»</b> Спеціальність 022 «Дизайн» Галузь знань 02 «Культура і мистецтво» Другого (магістерського) рівня вищої освіти	Шифр документа	СМЯ НАУ ОПП 10.01.05(03)–04–2024
		стор. 4 з 19	

## 1. Профіль освітньо-професійної програми

Розділ 1. Загальна інформація		
1.1.	Повна назва закладу вищої освіти та структурного підрозділу	Національний авіаційний університет, Факультет наземних споруд і аеродромів, кафедра комп'ютерних технологій дизайну і графіки
1.2.	Ступінь вищої освіти та назва кваліфікації мовою оригіналу	Ступінь вищої освіти – Магістр Освітня кваліфікація: Магістр дизайну
1.3.	Офіційна назва освітньо-професійної програми та спеціалізації (за наявності)	«Дизайн»
1.4.	Тип диплому та обсяг освітньо-професійної програми	Диплом магістра, одиничний, 90 кредитів ЄКТС, термін навчання 1 роки 4 місяці (денна форма навчання) / 1 рік і 4 місяці (заочна форма навчання)
1.5.	Наявність акредитації	Акредитаційна комісія, Міністерство освіти і науки України, сертифікат про акредитацію серія УД № 11005794 від 12.11.2018 р.
1.6.	Період акредитації	до 01.07.2024
1.7.	Цикл/рівень	7 рівень Національної рамки кваліфікацій України (НРК України), другий цикл Європейського простору вищої освіти (FQ-EHEA), 7 рівень Європейської рамки кваліфікацій для навчання впродовж життя (EQF-LLL).
1.8.	Передумови	Наявність освітнього ступеня бакалавра. Умови вступу регулюються Правилами прийому до Національного авіаційного університету.
1.9.	Форма навчання	денна, заочна, дуальна
1.10	Мови викладання	Українська, англійська
1.11	Інтернет-адреса постійного розміщення опису освітньо-професійної програми	<a href="http://fgsa.nau.edu.ua/wp-content/uploads/2023/05/022-opp-mag-dyzain-2021.pdf">http://fgsa.nau.edu.ua/wp-content/uploads/2023/05/022-opp-mag-dyzain-2021.pdf</a>

## Розділ 2. Ціль освітньо-професійної програми

2.1.	<p><i>Цілі навчання:</i> формування конкурентоспроможних на світовому ринку праці фахівців, здатних розв'язувати складні задачі та вирішувати практичні проблеми у галузі дизайну, що передбачає проведення наукових і проектних досліджень та/або здійснення інновацій та характеризується невизначеністю умов і вимог.</p> <p><i>Мета</i> освітньої програми полягає у визначенні знань, ділових вмінь та навичок, а також освітніх компонентів, методик навчання і програмних результатів навчання, що у сукупності формують системні професійні компетентності для проведення проектних досліджень з подальшою реалізацією їх у навчальному процесі та процесах формування засобами дизайну естетично досконалих об'єктів дизайну в промисловій, побутовій, суспільній, соціокультурній сферах життєдіяльності людини, зокрема дизайну інтер'єрів, у тому числі тих, що забезпечують діяльність авіакомпаній (офіси, приміщення виробничого та цивільного призначення, навчальні центри, аеропорти, кабіни та салони літаків тощо); редизайн транспортних та інженерних споруд, інформаційне забезпечення та комунікативний дизайн.</p>
------	---



**Система менеджменту якості**  
**ОСВІТНЬО-ПРОФЕСІЙНА ПРОГРАМА**  
**«ДИЗАЙН»**

Спеціальність 022 «Дизайн»  
Галузь знань 02 «Культура і мистецтво»  
Другого (магістерського) рівня вищої освіти

Шифр  
документа

**СМЯ НАУ ОПП**  
**10.01.05(03)–04–**  
**2024**

стор. 5 з 19

### Розділ 3. Характеристика освітньо-професійної програми

3.1	Предметна область (об'єкт діяльності, теоретичний зміст)	<p><i>Об'єкт:</i> об'єкти та процеси дизайну в промисловій, побутовій, суспільній, соціокультурній сферах життєдіяльності людини.</p> <p><i>Теоретичний зміст предметної області:</i> поняття, концепції, принципи дизайну та їх використання для забезпечення якості предметно-просторового та візуально-інформаційного середовища, заданих властивостей та естетичних характеристик об'єктів дизайну.</p>
3.2.	Орієнтація освітньо-професійної програми	<p><i>Прикладна:</i> базується на науково-практичних результатах дослідження, філософії проблем наукового пізнання, методології прикладних досліджень у сфері дизайну, концептуального проектування, BIM технологій, дизайну середовища, теорій і концепцій дизайну, авторського права та патентознавства.</p>
3.3.	Основний фокус освітньо-професійної програми та спеціалізації (за наявності)	<p>Загальна освіта за спеціальністю «Дизайн» спрямована на підготовку студентів до професійної діяльності у сфері створення та реалізації дизайну інтер'єру, екстер'єру. Основний фокус цієї програми полягає в наданні студентам теоретичних знань і практичних вмінь, які дозволять стати висококваліфікованими фахівцями у сфері дизайну інтер'єру та можуть створювати функціональні, естетично вишукані та інноваційні інтер'єри для різних типів приміщень та задовольняти потреби клієнтів, зокрема в авіаційній галузі.</p> <p>Ключові слова: дизайн інтер'єру, науково-практичні та прикладні дослідження, концептуальне проектування, авіаційна галузь, психологічний комфорт.</p>
3.4.	Особливості освітньо-професійної програми	<p>Особливістю програми є:</p> <ul style="list-style-type: none"><li>— поглиблене вивчення ділової іноземної мови; поглиблена практична професійна підготовка;</li><li>— підготовка фахівців-дизайнерів у галузі концептуального проектування інтер'єрів приміщень, що вимагає спеціальної практики.</li><li>— широке використання сучасних програмних продуктів та технологій дизайну на всіх етапах навчання.</li></ul> <p>Відмінність програми полягає у орієнтації на потреби дизайну у авіаційній галузі, а також у широкому використанні концепції психологічного комфорту середовища перебування людини. Організація освітнього процесу англійською мовою створює умови для підготовки висококваліфікованих та конкурентно-спроможних фахівців на сучасному ринку праці.</p>



**Система менеджменту якості  
ОСВІТНЬО-ПРОФЕСІЙНА ПРОГРАМА  
«ДИЗАЙН»**

Спеціальність 022 «Дизайн»  
Галузь знань 02 «Культура і мистецтво»  
Другого (магістерського) рівня вищої освіти

Шифр  
документа

**СМЯ НАУ ОПП  
10.01.05(03)–04–  
2024**

стор. 6 з 19

**Розділ 4. Придатність випускників до працевлаштування та подальшого навчання**

4.1.	Придатність до працевлаштування	Випускники отримують можливість працевлаштування на підприємствах (організаціях, установах) різних форм власності в області дизайну. Зокрема, Магістр дизайну може займати первинні посади згідно з Національним класифікатором України «Класифікатор професій» ДК 003:2010: Дизайнер інтер'єру Дизайнер (художник-конструктор) Дизайнер графічних робіт Дизайнер-дослідник Дизайнер пакування Дизайнер промислових виробів та об'єктів
4.2.	Подальше навчання	Продовження навчання за програмами третього (освітньо-наукового) рівня вищої освіти. Отримання наукового ступеня доктора філософії. Набуття додаткових кваліфікацій в системі післядипломної освіти.

**Розділ 5. Викладання та оцінювання**

5.1.	Викладання та навчання (методи, методики, технології, інструменти та обладнання)	Студентоцентризований підхід у навчанні, самонавчання, проблемно-орієнтоване навчання, комбінація лекцій, лабораторних, семінарів та практичних занять із розв'язанням проблем та ситуаційних завдань та з використанням кейс-методів, ділових ігор, виконанням проєктів на реальній підоснові, міждисциплінарних тренінгів, що розвивають комунікативні та лідерські навички й уміння працювати в команді, виконання проєктів, лабораторні роботи, тестування на паперовому/електронному носію, підготовка магістерської кваліфікаційної роботи. Навчання через лабораторну практику, наукові гуртки, творчі та наукові конкурси. <i>Методи, методики та технології:</i> теорія і методологія проведення наукових та проєктних досліджень у сфері дизайну; інноваційні стратегії проєктування об'єктів дизайну; методика викладання мистецьких (дизайнерських) дисциплін. <i>Інструменти та обладнання:</i> обладнання, техніки та технології роботи з відповідними матеріалами, сучасні програмні продукти, що застосовуються у сфері дизайну.
5.2.	Оцінювання	Вхідний контроль, поточний контроль, письмові модульні контрольні роботи, письмові екзаменаційні роботи, диференційовані заліки, курсова робота, курсовий проєкт, інформаційно-дослідницька



**Система менеджменту якості**  
**ОСВІТНЬО-ПРОФЕСІЙНА ПРОГРАМА**  
**«ДИЗАЙН»**

Спеціальність 022 «Дизайн»  
Галузь знань 02 «Культура і мистецтво»  
Другого (магістерського) рівня вищої освіти

Шифр  
документа

**СМЯ НАУ ОПП**  
**10.01.05(03)–04–**  
**2024**

стор. 7 з 19

моделювальна практика та переддипломна практики, звіти, публічний захист кваліфікаційної роботи.

### Розділ 6. Програмні компетентності

6.1.	Інтегральна компетентність (ІК)	Здатність розв'язувати складні задачі і проблеми у галузі дизайну або у процесі навчання, що передбачає проведення досліджень та/або здійснення інновацій та характеризується невизначеністю умов і вимог.
6.2.	Загальні компетентності (ЗК)	<b>ЗК1.</b> Здатність генерувати нові ідеї (креативність). <b>ЗК2.</b> Вміння виявляти, ставити та розв'язувати проблеми. <b>ЗК3.</b> Здатність спілкуватися з представниками інших професійних груп різного рівня (з експертами з інших галузей знань/видів економічної діяльності). <b>ЗК4.</b> Здатність працювати в міжнародному контексті. <b>ЗК5.</b> Здатність розробляти та керувати проектами. <b>ЗК6.</b> Здатність діяти соціально відповідально та свідомо. <b>ЗК7.</b> Здатність мотивувати людей та рухатися до спільної мети. <b>ЗК8.</b> Здатність до критичного аналізу інформації. <b>ЗК9.</b> Здатність оцінювати та забезпечувати якість виконуваних робіт. <b>ЗК10.</b> Здатність працювати в команді. <b>ЗК11.</b> Здатність розуміти та дотримуватися принципів академічної доброчесності, передбачених законами України.
6.3.	Фахові компетентності (ФК)	<b>ФК1.</b> Здатність здійснювати концептуальне проектування об'єктів дизайну з урахуванням функціональних, технічних, технологічних, екологічних та естетичних вимог. <b>ФК2.</b> Здатність проведення проектного аналізу усіх впливових чинників і складових проектування та формування авторської концепції проекту. <b>ФК3.</b> Здатність розуміти і використовувати причинно-наслідкові зв'язки у розвитку дизайну та сучасних видів мистецтв. <b>ФК4.</b> Здатність забезпечити захист інтелектуальної власності на твори образотворчого мистецтва та дизайну. <b>ФК5.</b> Володіння теоретичними і методичними засадами навчання та інтегрованими підходами до фахової підготовки дизайнерів; планування власної науково-педагогічної діяльності. <b>ФК6.</b> Здатність застосовувати у практиці дизайну виражальні художньо-пластичні можливості різних видів матеріалів, інноваційних методів і технологій. <b>ФК7.</b> Здатність застосовувати засоби спеціального рисунка та живопису, а також методики використання



**Система менеджменту якості**  
**ОСВІТНЬО-ПРОФЕСІЙНА ПРОГРАМА**  
**«ДИЗАЙН»**

Спеціальність 022 «Дизайн»  
Галузь знань 02 «Культура і мистецтво»  
Другого (магістерського) рівня вищої освіти

Шифр  
документа

**СМЯ НАУ ОПП**  
**10.01.05(03)–04–**  
**2024**

стор. 8 з 19

апаратних і програмних засобів комп'ютерних технологій.

**ФК8.** Здатність вести ефективну економічну діяльність у сфері дизайну.

**ФК9.** Здатність створювати затребуваний на ринку та суспільно відповідальний продукт дизайну (товари і послуги).

**ФК10.** Вміння переконливо демонструвати споживачу привабливу культурну цінність та економічну вартість створеного продукту, вартість створеного креативного продукту.

**ФК11.** Здатність розробляти науково-обґрунтовану концепцію для розв'язання фахової проблеми.

**ФК12.** Здатність досягати успіху у професійній кар'єрі.

**ФК13.** Здатність розробляти та представляти візуальні презентації, портфоліо власних творів.

**ФК14.** Здатність застосовувати підприємницькі навички для впровадження дизайн-діяльності, зокрема в авіаційній сфері.

**Розділ 7. Програмні результати навчання**

Програмні результати  
навчання  
(ПРН)

7.1.

**ПРН1.** Генерувати ідеї для вироблення креативних дизайн-пропозицій, вибудовувати якісну та розгалужену систему комунікацій.

**ПРН2.** Застосовувати основні концепції візуальної комунікації у мистецькій та культурній сферах.

**ПРН3.** Розробляти науково-обґрунтовану концепцію для розв'язання фахової проблеми.

**ПРН4.** Обирати певну модель поведінки при спілкуванні з представниками інших професійних груп різного рівня.

**ПРН5.** Представляти результати діяльності у науковому та професійному середовищі в Україні та поза її межами.

**ПРН6.** Розробляти, формувати та контролювати основні етапи виконання проекту.

**ПРН7.** Формувати проектні складові у межах проектних концепцій; володіти художніми та мистецькими формами соціальної відповідальності.

**ПРН8.** Критично осмислювати теорії, принципи, методи та поняття з різних предметних галузей для вирішення задач і проблем в галузі дизайну.

**ПРН9.** Здійснювати передпроектний аналіз з урахуванням усіх вагомих чинників, що впливають на об'єкт проектування.

**ПРН10.** Формулювати авторську концепцію проекту.

**ПРН11.** Застосовувати методiku концептуального проектування і здійснювати процес проектування з урахуванням сучасних технологій і конструктивних





Система менеджменту якості  
ОСВІТНЬО-ПРОФЕСІЙНА ПРОГРАМА  
«ДИЗАЙН»

Спеціальність 022 «Дизайн»  
Галузь знань 02 «Культура і мистецтво»  
Другого (магістерського) рівня вищої освіти

Шифр  
документа

СМЯ НАУ ОПП  
10.01.05(03)–04–  
2024

стор. 9 з 19

рішень, а також функціональних і естетичних вимог до об'єкта дизайну.

**ПРН12.** Критично опрацьовувати проєктний доробок українських і зарубіжних фахівців, застосовувати сучасні методики та технології наукового аналізу для формування авторської концепції, пошуку українського національного стилю.

**ПРН13.** Визначати естетичні проблеми дизайнерських шкіл та напрямків з урахуванням генезису сучасного художнього процесу в дизайні.

**ПРН14.** Мати синтетичне уявлення щодо історії формування сучасної візуальної культури.

**ПРН15.** Володіти базовими методиками захисту інтелектуальної власності; застосовувати на практиці правила оформлення прав інтелектуальної власності.

**ПРН16.** Обирати оптимальні методи викладання матеріалу студентській аудиторії в межах фахових компетентностей.

**ПРН17.** Вміти програмувати, організовувати та здійснювати навчально-методичне забезпечення фахових дисциплін.

**ПРН18.** Застосовувати інноваційні методи і технології роботи з матеріалом.

**ПРН19.** Представляти концептуальне рішення об'єктів дизайну засобами новітніх технологій, застосовувати прийоми графічної подачі при розв'язанні проєктних завдань.

**ПРН20.** Формувати дизайн-маркетингову стратегію позиціонування та просування продуктів дизайну (товарів і послуг) на внутрішньому та глобальному ринках.

**ПРН21.** Управляти процесом вироблення продукту дизайну (товарів і послуг) на різних етапах брендингу та ребрендингу.

**ПРН22.** Узагальнювати результати дослідження та впроваджувати їх у дизайнерську практику.

**ПРН23.** Виявляти практичні та теоретичні особливості наукової гіпотези.

**ПРН24.** Вміти раціонально організувати проєктний процес; обирати оптимальні з економічної точки зору рішення.

**ПРН25.** Формувати судження щодо історичних та естетичних закономірностей розвитку мистецтв, формування стилів, зв'язків із потребами авіаційної галузі; сучасного стану і тенденцій дизайну; правових, нормативних, ергономічних, психологічних основ дизайну з урахуванням авіаційної специфіки.



**Система менеджменту якості  
ОСВІТНЬО-ПРОФЕСІЙНА ПРОГРАМА  
«ДИЗАЙН»**

Спеціальність 022 «Дизайн»  
Галузь знань 02 «Культура і мистецтво»  
Другого (магістерського) рівня вищої освіти

Шифр  
документа

**СМЯ НАУ ОПП  
10.01.05(03)–04–  
2024**

стор. 10 з 19

**Розділ 8. Ресурсне забезпечення реалізації програми**

8.1.	Кадрове забезпечення	<p>Всі штатні науково-педагогічні працівники, які залучені до реалізації освітньої складової ОПП, відповідно до ліцензійних вимог мають науковий ступінь та вчене звання, є провідними фахівцями у відповідній галузі, а також мають необхідний стаж наукової та педагогічної роботи та пройшли підвищення кваліфікації.</p> <p>До навчального процесу практикується залучення професіоналів-практиків, експертів галузі, представників роботодавців, закордонних фахівців.</p>
8.2.	Матеріально-технічне забезпечення	<p>Наявні спеціалізовані аудиторії, оснащені мультимедійними засобами, кабінети з навчальних дисциплін (лабораторія дизайну інтер'єру, наочні приклади проектування та дизайну середовища, тощо), комп'ютерні класи із ліцензійним програмним забезпеченням</p>
8.3	Інформаційне та навчально-методичне забезпечення	<p>Для всіх спеціальних курсів, що викладаються кафедрою розроблені електронні версії конспектів лекцій та навчально-методичних комплексів, що використовуються студентами у процесі самостійної роботи та при підготовці до іспитів та заліків, доступ до яких можна отримати через електронний репозитарій НАУ. Забезпечення навчальною та навчально-методичною літературою за дисциплінами навчального плану підготовки ОС «Магістр» здійснюється за рахунок фондів бібліотеки НАУ, фондів навчально-методичного кабінету кафедри. Створено бібліотечний фонд навчально-методичної літератури викладачів кафедри. Науково-технічна бібліотека НАУ має значну кількість електронних фахових періодичних видань професійного спрямування, що дозволяє використовувати у навчальному процесі актуальні дані, слідкувати за сучасним станом розробки наукових проблем, використовувати колегіальний досвід у процесі написання власних наукових та науково-методичних розробок.</p> <p>Наявний доступ до інтернету, веб-ресурсів із розміщеними навчально-методичними матеріалами, що входять до складу навчально-методичних комплексів дисциплін, електронними бібліотеками, репозитаріями викладачів, репозитаріями фахових збірок, професійними сайтами, сайтом МОН України тощо. Через електронний репозитарій НАУ забезпечено доступ кожного студента до електронних навчально-методичних комплексів та навчально-методичних матеріалів з компонентів</p>

	<p align="center"><b>Система менеджменту якості</b>  <b>ОСВІТНЬО-ПРОФЕСІЙНА ПРОГРАМА</b>  <b>«ДИЗАЙН»</b>          Спеціальність 022 «Дизайн»          Галузь знань 02 «Культура і мистецтво»          Другого (магістерського) рівня вищої освіти</p>	Шифр документа	<b>СМЯ НАУ ОПП</b> <b>10.01.05(03)–04–</b> <b>2024</b>
		стор. 11 з 19	
		програми; забезпечено доступ студентів до мережі Інтернет. Всі студенти забезпечені підручниками та навчальними посібниками з компонентів ОПП. <a href="http://er.nau.edu.ua/">http://er.nau.edu.ua/</a> <a href="http://er.nau.edu.ua/handle/NAU/9120">http://er.nau.edu.ua/handle/NAU/9120</a>	
<b>Розділ 9. Академічна мобільність</b>			
9.1.	Національна кредитна мобільність	Національна кредитна мобільність реалізується на основі двосторонніх договорів між Національним авіаційним університетом та закладами вищої освіти України (Національна академія керівних кадрів культури і мистецтв, Національна академія образотворчого мистецтва і архітектури, Київська академія декоративно-прикладного мистецтва і дизайну імені Михайла Бойчука, Національний транспортний університет, Київський столичний університет імені Бориса Грінченка)	
9.2.	Міжнародна кредитна мобільність	Діючими є укладені кафедрою міжнародні угоди про співробітництво між НАУ з університетами та установами ЄС. У рамках програми Еразмус+ на основі договорів між Національним авіаційним університетом та навчальними закладами країн-партнерів: International University of Logistics and Transport in Wroclaw, Wroclaw, Poland (2021-2023); Bialystok University of Technology, Bialystok, Poland (2018–2028); Aristotle University of Thessalonik, Thessaloniki, Greece (2019-2034); Vilnius Gediminas Technical University (VILNIUS TECH) (2019-2024); Cracow University of Technology (Politechnika Krakowska im. Tadeusza Kościuszki), Krakow, Poland); Poznan University of Technology (Politechnika Poznańska); Państwowa wyższa szkoła zawodowa (PWSZ), Chełm, Poland; Państwowa Akademia Nauk Stosowanych w Chełmie, Poland (2020-2030); Oslo School of Architecture and Design, (The Kingdom of Norway); National University of San Agustin de Arequipa (Universidad Nacional de San Agustin de Arequipa), Arequipa, Peru; Університет екології та менеджменту, Варшава, Польща Wyższa Szkoła Sztuki i Proektowania w Łodzi Poland; University of Cadiz, Spain; Lodz University of Technology (2021).	
9.3.	Навчання іноземних здобувачів вищої освіти	Створені належні умови для забезпечення вимог навчального процесу для іноземних здобувачів вищої освіти.	



## 2. Перелік компонентів освітньо-професійної програми та їх логічна послідовність

### 2.1. Перелік компонентів ОПШ

Код н/д	Компоненти освітньо-професійної програми (навчальні дисципліни, курсові проекти (роботи), практики,	Кількість кредитів	Форма підсумкового контролю	Семестр
1	2	3	4	5
<b>Обов'язкові компоненти ОПШ</b>				
ОК1.	Філософські проблеми наукового пізнання	3,5	Диференційований залік	1
ОК2.	Ділова іноземна мова	3,5	Екзамен	1
ОК3.	Герменевтика в дизайні	5,5	Екзамен /Екзамен	1 2
ОК4.	Проектування інтер'єрів	7,0	Диференційований залік /Диференційований залік	1 2
ОК5.	Курсовий проєкт з дисципліни «Проектування інтер'єрів»	1,5	Захист	2
ОК6.	Дизайн середовища	3,5	Екзамен	1
ОК7.	Теорії і концепції дизайну	6,0	Екзамен /Екзамен	1 2
ОК8.	Курсова робота з дисципліни «Теорії і концепції дизайну»	1,0	Захист	1
ОК9.	Формування просторів аеровокзалів	4	Диференційований залік	1
ОК10.	ВІМ-технології в проектуванні	6,5	Диференційований залік /Диференційований залік	1 2
ОК11.	Інформаційно-дослідницька моделювальна практика	6,0	Диференційований залік	2
ОК12.	Переддипломна практика	6,0	Диференційований залік	3
ОК13.	Кваліфікаційна робота	12,0	Захист	3
<b>Загальний обсяг обов'язкових компонентів:</b>		<b>66,0 кредитів ЄКТС</b>		
<b>Вибіркові компоненти*</b>				
ВК 1.	Дисципліна 1	4,0	Диференційований залік	2
ВК 2.	Дисципліна 2	4,0	Диференційований залік	2
ВК 3.	Дисципліна 3	4,0	Диференційований залік	2
ВК 4.	Дисципліна 4	4,0	Диференційований залік	3
ВК 5.	Дисципліна 5	4,0	Диференційований залік	3
ВК 6.	Дисципліна 6	4,0	Диференційований залік	3
<b>Загальний обсяг вибірових компонентів</b>		<b>24 кредити ЄКТС</b>		
<b>Загальний обсяг освітньо-професійної програми</b>		<b>90 кредитів ЄКТС</b>		

	<p align="center"><b>Система менеджменту якості</b>  <b>ОСВІТНЬО-ПРОФЕСІЙНА ПРОГРАМА</b>  <b>«ДИЗАЙН»</b>          Спеціальність 022 «Дизайн»          Галузь знань 02 «Культура і мистецтво»          Другого (магістерського) рівня вищої освіти</p>	Шифр документа	<b>СМЯ НАУ ОПШ</b> <b>10.01.05(03)–04–</b> <b>2024</b>
		стор. 13 з 19	

*\*Реалізація права здобувачів вищої освіти на вільний вибір навчальних дисциплін та створення індивідуальної освітньої траєкторії регламентується Законом України «Про вищу освіту» та внутрішніми нормативними актами НАУ.*

*Вибіркові компоненти обираються здобувачами вищої освіти із каталогів рекомендованих та альтернативних вибіркових дисциплін.*



## 2.2. Структурно-логічна схема ОПП

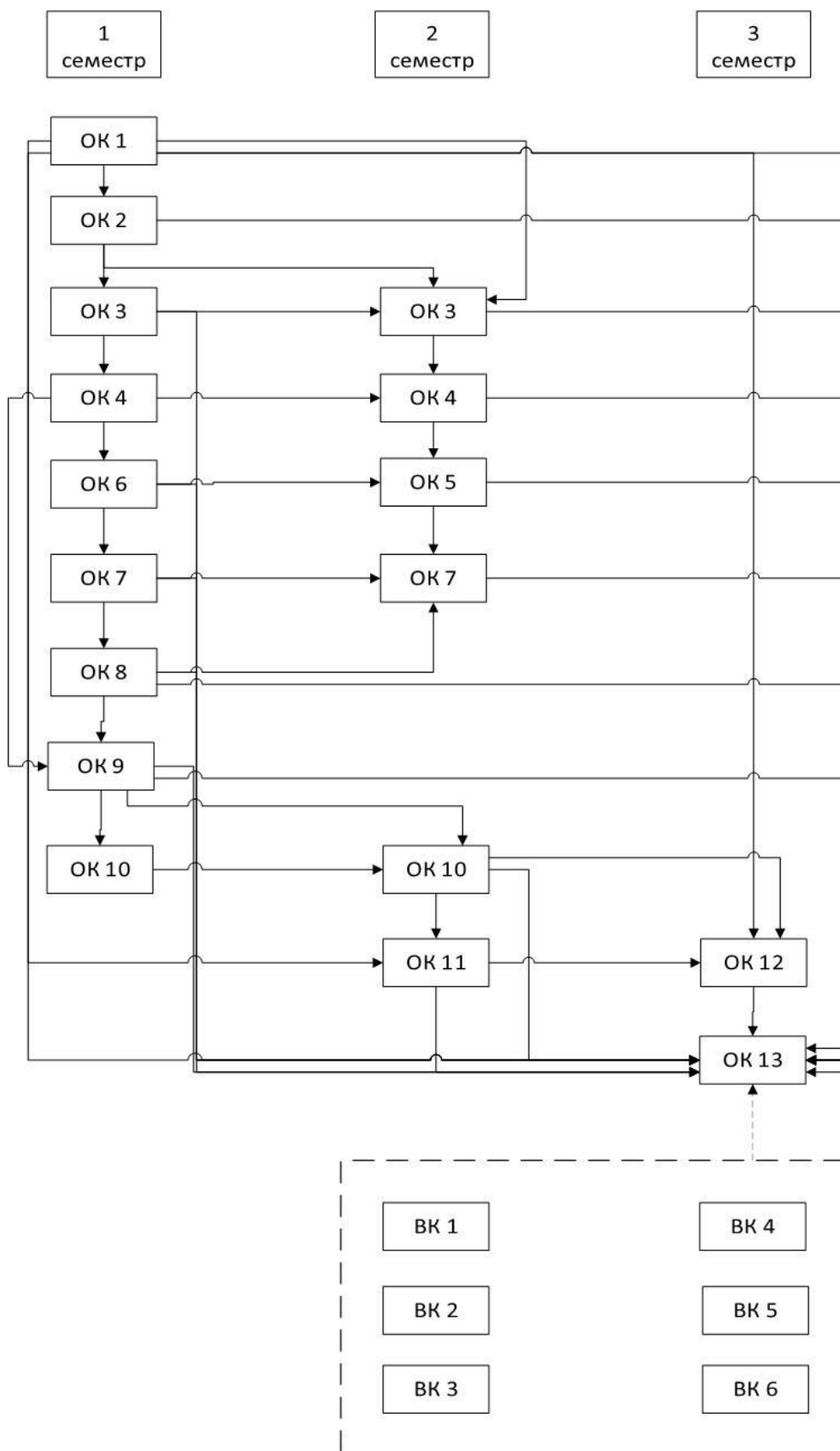

	<b>Система менеджменту якості</b> <b>ОСВІТНЬО-ПРОФЕСІЙНА ПРОГРАМА</b> <b>«ДИЗАЙН»</b> Спеціальність 022 «Дизайн» Галузь знань 02 «Культура і мистецтво» Другого (магістерського) рівня вищої освіти	Шифр документа	СМЯ НАУ ОПШ 10.01.05(03)–04– 2024
		стор. 15 з 19	

### 3. Форма атестації здобувачів вищої освіти

Форми атестації здобувачів вищої освіти	Атестація здобувачів ступеня вищої освіти «Магістр» здійснюється у формі публічного захисту кваліфікаційної роботи.
Вимоги до кваліфікаційної роботи	<p>Кваліфікаційна робота має передбачити самостійне розв'язання складної задачі або комплексної проблеми у галузі дизайну, що передбачає проведення досліджень та/або здійснення інновацій та характеризується невизначеністю умов і вимог.</p> <p>У кваліфікаційній роботі не може бути академічного плагіату, фальсифікації. Кваліфікаційна робота має бути розміщена на сайті закладу вищої освіти або його структурного підрозділу, або у репозитарії закладу вищої освіти.</p> <p><a href="https://er.nau.edu.ua/handle/NAU/49603">https://er.nau.edu.ua/handle/NAU/49603</a></p>



**Система менеджменту якості  
ОСВІТНЬО-ПРОФЕСІЙНА ПРОГРАМА  
«ДИЗАЙН»**

Спеціальність 022 «Дизайн»  
Галузь знань 02 «Культура і мистецтво»  
Другого (магістерського) рівня вищої освіти

Шифр  
документа

**СМЯ НАУ ОПШ  
10.01.05(03)–04–  
2024**

стор. 16 з 19

**4. Матриця відповідності програмних компетентностей  
компонентам освітньо-професійної програми**

Компоненти Компетентності	ОК 1	ОК 2	ОК 3	ОК 4	ОК 5	ОК 6	ОК 7	ОК 8	ОК 9	ОК 10	ОК 11	ОК 12	ОК 13	ВК 1	....	ВК 6
	<b>ІК</b>	x	x	x	x	x	x	x	x	x	x	x	x	x		
<b>ЗК1</b>				x		x	x	x	x				x			
<b>ЗК2</b>	x		x	x					x				x			
<b>ЗК3</b>										x	x	x	x			
<b>ЗК4</b>		x		x	x				x	x			x			
<b>ЗК5</b>	x						x	x		x			x			
<b>ЗК6</b>	x		x	x		x			x				x			
<b>ЗК7</b>										x	x	x	x			
<b>ЗК8</b>			x	x		x	x		x				x			
<b>ЗК9</b>			x	x		x			x				x			
<b>ЗК10</b>				x					x	x	x	x	x			
<b>ЗК11</b>	x		x	x	x	x	x	x	x	x	x	x	x			
<b>ФК1</b>				x	x	x			x				x			
<b>ФК2</b>				x	x				x	x			x			
<b>ФК3</b>	x		x				x				x	x	x			
<b>ФК4</b>			x										x			
<b>ФК5</b>			x							x	x	x	x			
<b>ФК6</b>							x	x		x			x			
<b>ФК7</b>							x			x			x			
<b>ФК8</b>		x	x	x					x	x			x			
<b>ФК9</b>				x	x	x			x				x			
<b>ФК10</b>		x		x	x	x			x	x			x			
<b>ФК11</b>	x		x								x	x	x			
<b>ФК12</b>		x								x		x	x			
<b>ФК13</b>		x		x	x	x	x	x	x	x			x			
<b>ФК14</b>			x	x		x			x				x			





**5. Матриця забезпечення програмних результатів навчання (ПРН)  
відповідними компонентами освітньо-професійної програми**

Компоненти  Програмні результати навчання	ОК 1	ОК 2	ОК 3	ОК 4	ОК 5	ОК 6	ОК 7	ОК 8	ОК 9	ОК 10	ОК 11	ОК 12	ОК 13	ВК 1	.....	ВК 6
	ПРН1				x	x	x			x	x		x	x		
ПРН2							x	x		x		x	x			
ПРН3							x	x					x			
ПРН4		x	x								x	x	x			
ПРН5		x	x										x			
ПРН6				x	x	x			x			x	x			
ПРН7				x	x		x	x	x				x			
ПРН8			x				x	x			x		x			
ПРН9				x	x	x			x				x			
ПРН10			x	x	x	x			x			x	x			
ПРН11				x	x				x	x			x			
ПРН12			x				x	x					x			
ПРН13							x	x					x			
ПРН14	x						x						x			
ПРН15			x								x		x			
ПРН16		x	x										x			
ПРН17			x							x			x			
ПРН18				x	x	x			x	x			x			
ПРН19				x	x	x	x		x	x			x			
ПРН20			x									x	x			
ПРН21						x						x	x			
ПРН22											x		x			
ПРН23	x										x		x			
ПРН24				x	x				x	x			x			
ПРН25	x						x		x				x			



